



JOINT HYDRO

Opérateur hydraulique pour portails battants pour grands piliers et vantaux jusqu'à **6 m** ou max **455 kg** de poids



Déverrouillage manuel



Armoire avec boîte IP 55



Encoder absolute



Joint

- ▶ Convient pour installations sur grandes colonnes où la distance D est moins 45 mm
- ▶ Vitesse de 8 secs à 90°
- ▶ Ralentissement en ouverture et fermeture
- ▶ Armoire électronique intégrée UNIGATE Inverter
- ▶ Couvercle en acier inoxydable
- ▶ Possible configuration Master/Slave
- ▶ Plaque de fixation au sol optionnelle

CARACTERISTIQUES	JOINT HYDRO
Alimentation	230Vac±10% 50/60Hz
Puissance moteur	280 W
T° de fonctionnemen	-20°C /+ 55°C
Longueur maxi vantail	6 m
Classe de protection	IP44
Poids	45 kg
Poids maxi vantail	455 kg
Degrès d'ouverture	110°
Encoder	Absolute
Ralentissement	Électronique

UNIGATE - I

INVERTER technology

UNIGATE 2I (INVERTER)

- Gestion de la batterie pour la fonction d'urgence
- Gestion encodeurs bidirectionnels et encoder linéaire (POSITION GATE)
- Fonction standard dans l'unité de commande UNIGATE pour la gestion des fins de course: Il n'est pas nécessaire d'installer la carte LE
- Commutation de puissance de 90Vac à 265V - 2Ah (1,3 Ah pour les accessoires)
- Connexion entre module inverter et gestion de module avec câble USB
- Deux entrées de relais programmables (GP1 e GP2) START et CLOSE entrées séparées OPEN et CLOSE
- Timer programmable avec UPS sur l'armoire
- Vérification et contrôle de la charge des accesso
- Deux sorties de relais programmables (serrure électrique, feu de circulation, lumière de courtoisie...): Il n'est pas nécessaire d'installer le SUP



Advantages:

- + Cycles de travail
- N.C. Entrées protégées par surveillance de résistance 8K2
- Gestion ampérométrique pour l'inversion sur obstacles
- Possibilité de gérer 2 inverseurs pour moteur double ou 4 moteurs sans inverseur

ACCESSOIRES



Sonde de température + carte LE + câble 1.8 m



Huile verte (5 L)



Plaque de fixation au sol

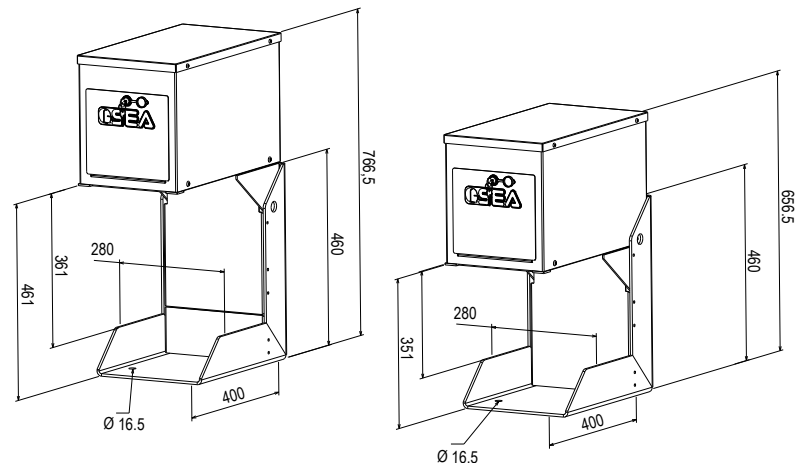

DIMENSIONS (mm)

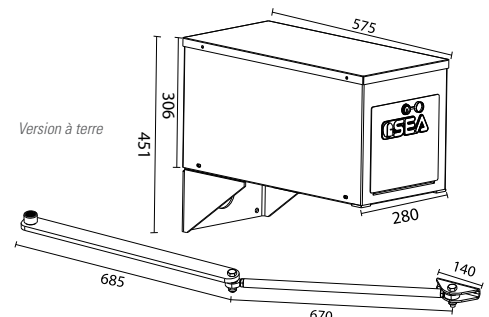
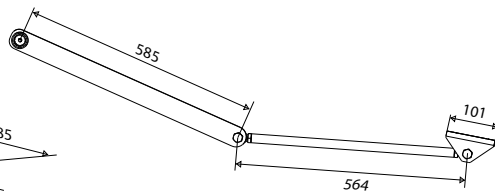
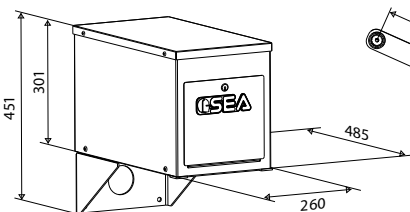

SEA S.p.A.

Zona Industriale S. Atto (TE), 64100 - ITALY - Phone. +39 0861 588341- Fax +39 0861 588344

www.seateam.com | info@seateam.com