

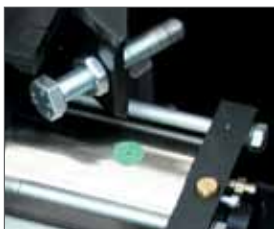

# COMPACT 400 - 800

**Operateur hydraulique enterre**, a usage collectif, pour portails battants avec vantaux d'une longueur maxi de **4 m** ou d'un poids maxi de **800 kg**



Butées mécaniques



Déverrouillage Plus avec levier et serrure de sécurité

- ▶ Version compact avec centrale hydraulique et vérin
- ▶ Système de déverrouillage sur vantail avec clé personnalisée (Déverrouillage de base)
- ▶ Déverrouillage PLUS avec serrure de sécurité et levier d'actionnement
- ▶ Ralentissement hydraulique réglable en option pour un accostage doux du vantail (version FREIN)
- ▶ Fins de course mécaniques réglables en ouverture et en fermeture dans le caisson (en option)

CARACTERISTIQUES	COMPACT 400 COMPACT 800
Alimentation	230Vac±5% 50/60Hz
Puissance moteur	220 W
Vitesse angulaire	7° sec.
Frequence d'utilisation	100 % (UNIGATE)
T° de fonctionnemen	-20°C/+55°C
Poids	11,6/13,8 kg
Longueur maxi vantail	3,0/4,0 m
Degrès d'ouverture	140°/180°
Classe de protection	IP 67
Poids maxi vantail	400 kg / 800 kg
Condensateur départ	12,5 µF
Poussée maxi	560 N

# UNIGATE - I

## INVERTER technology

### ■ UNIGATE 2I (INVERTER)

- Gestion de la batterie pour la fonction d'urgence
- Gestion encodeurs bidirectionnels et encoder linéaire (POSITION GATE)
- Fonction standard dans l'unité de commande UNIGATE pour la gestion des fins de course: Il n'est pas nécessaire d'installer la carte LE
- Commutation de puissance de 90Vac à 265V - 2Ah (1,3 Ah pour les accessoires)
- Connexion entre module inverter et gestion de module avec câble USB
- Deux entrées de relais programmables (GP1 e GP2) START et CLOSE entrées séparées OPEN et CLOSE
- Timer programmable avec UPS sur l'armoire
- Vérification et contrôle de la charge des accesso
- Deux sorties de relais programmables (serrure électrique, feu de circulation, lumière de courtoisie...): Il n'est pas nécessaire d'installer le SUP

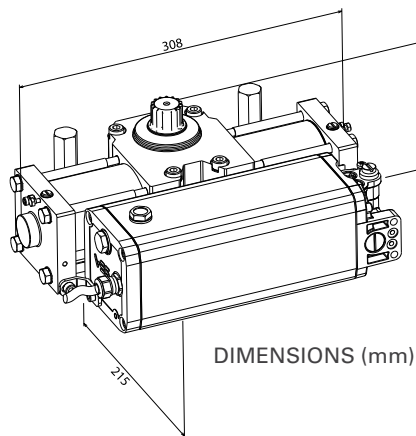

DIMENSIONS (mm)

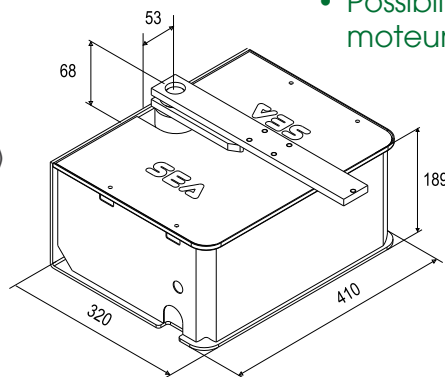

## Advantages:

- + Cycles de travail
- N.C. Entrées protégées par surveillance de résistance 8K2
- Gestion ampérométrique pour l'inversion sur obstacles
- Possibilité de gérer 2 inverseurs pour moteur double ou 4 moteurs sans inverseur

### ACCESSOIRES



Caisson autoportant tout en acier Inox



Caisson autoportant (cataphorèse) avec couverclè Inox



Huile verte (5 L)



Déverrouillage de base



Sonde de température + carte LE + câble 1.8 m



Déverrouillage PLUS avec serrure



Buteès mécaniques réglables en ouverture et fermeture pour 1 moteur (2 pièces)



Butées mécaniques / électroniques (2 pcs) pour optimisation du ralentissement et des temps de travail



Couvercle en acier Inox 2,5 mm



Absolute encoder rotative



SEA S.p.A.

Zona Industriale S. Atto (TE), 64100 - ITALY - Phone. +39 0861 588341- Fax +39 0861 588344

[www.seateam.com](http://www.seateam.com) | [info@seateam.com](mailto:info@seateam.com)