

SURF 450 H BR (36V)

Operateur **électromécanique** pour vantaux jusqu'à **4,5 m** ou poids maxi de **400 kg**

- Robuste opérateur avec coque en aluminium résistant aux intempéries peint en polyester
- Versions H équipées avec fins de course mécanique et électronique de haute qualité IP67
- Robuste vis sans fin supportée par des coussinets
- Attache arrière réglable avec trous



Engrenages et coussinets



Butées mécaniques/ électroniques (de série sur version H)



Robuste vis sans fin

CARACTERISTIQUES	SURF 450 BR
Alimentation	230Vac±5% - 50/60Hz
Puissance moteur	260 W (36V)
Course tige	400 mm
Fréquence d'utilisation	100 %
T. de fonctionnement	-20°C /+ 55°C
Poids	7,5 kg
Longueur maxi vantail	4,5 m
Degrés d'ouverture	90°- 120°
Vitesse tige	réglable
Classe de protection	IP44
Poussée max	3000 N (36V)

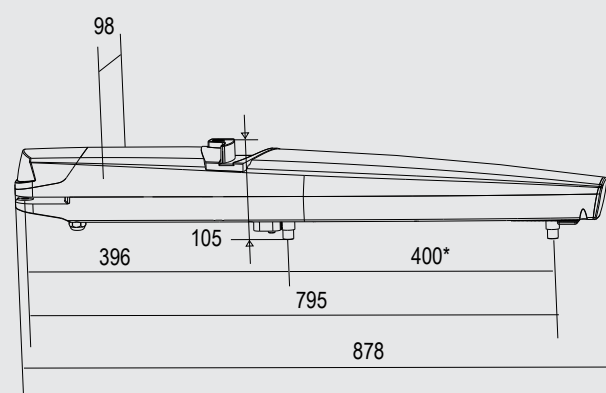

DIMENSIONS (mm)

*corsa con battute meccaniche montate



BRUSHLESS technology