

HALF TANK AC BR (36V)

HYDRAULIQUE

Operateur **hydraulique** pour portail battant à usage copropriété pour vantaux d'une longueur maxi de **7 m**

- Versions avec bloc bidirectionnel (AC), ou sans blocage (SB)
- Diamètre de la tige 20 mm
- Version avec course 270 mm ou 390 mm



Système de déverrouillage PLUS en metal (optionnel pour HALF TANK 270)



Encodeur absolute linéaire (de serie)



Joint à rotule pour réglage de la course

CARACTERISTIQUES	HALF TANK BR
Alimentation	230Vac±5% - 50/60Hz
Puissance moteur	260 W (36V)
Course tige	270/390 mm
Fréquence d'utilisation	100%
T. de fonctionnement	-40°C /+ 60°C
Poids	11,4 / 13,6 Kg
Longueur maxi vantail	6,0 / 7,0 m
Degrés d'ouverture	90°- 125°
Vitesse tige	1,5 cm/sec.max réglable
Classe de protection	IP55
Poussée max	6400 N

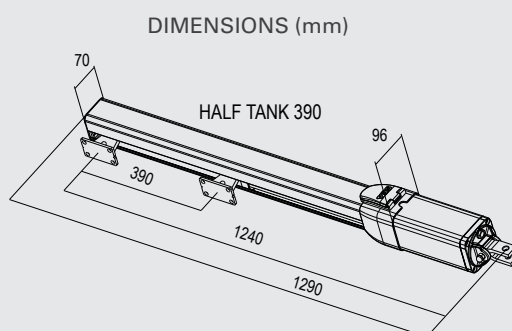
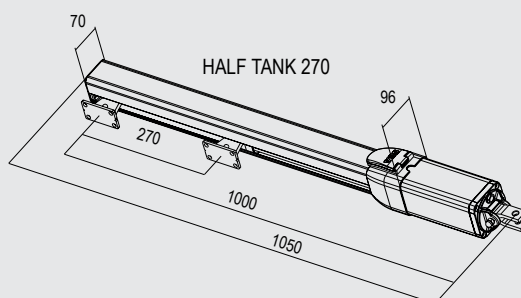

BRUSHLESS technology